

FC-MM

***STIHL***



2 - 11      **Návod k použití**



## Obsah

1	MultiSystém.....	2
2	Vysvětlivky k tomuto návodu k použití.....	2
3	Bezpečnostní pokyny a pracovní technika.....	2
4	Použití.....	6
5	Přípustné MultiMotory.....	7
6	Montáž MultiNástroje.....	8
7	Startování / vypínání stroje.....	9
8	Skladování stroje.....	9
9	Pokyny pro údržbu a ošetřování.....	9
10	Jak minimalizovat opotřebení a jak zabránit poškození.....	10
11	Důležité konstrukční prvky.....	10
12	Technická data.....	10
13	Pokyny pro opravu.....	10
14	Likvidace stroje.....	11
15	Adresy.....	11

## 1 MultiSystém

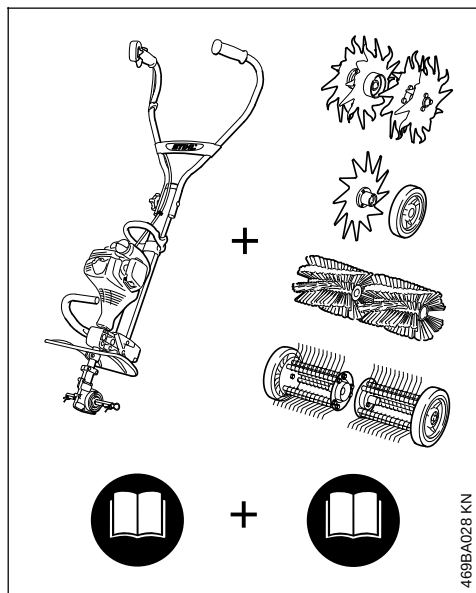

U MultiSystému STIHL se z různých MultiMotorů a MultiNástrojů sestavuje jeden stroj. Funkční jednotka vytvořená z MultiMotoru a MultiNástroje je v tomto návodu k použití nazývána (motorovým) strojem.

Z toho vyplývá, že návody k použití MultiMotoru a MultiNástroje tvoří společně kompletní návod k použití stroje.

Ještě před prvním uvedením stroje do provozu si bezpodmínečně pozorně přečtete vždy oba dva

návody k použití a bezpečně je uložte pro pozdější použití.

## 2 Vysvětlivky k tomuto návodu k použití

### 2.1 Obrázkové symboly

Veškeré na stroji zobrazené symboly jsou vysvětleny v tomto návodu k použití.

### 2.2 Označení jednotlivých textových pasáží



**VAROVÁNÍ**

Varování jak před nebezpečím úrazu či poranění osob, tak i před závažnými věcnými škodami.

### UPOZORNĚNÍ

Varování před poškozením stroje jako celku či jeho jednotlivých konstrukčních částí.

### 2.3 Další technický vývoj

STIHL se neustále zabývá dalším vývojem veškerých strojů a přístrojů; z tohoto důvodu si musíme vyhradit právo změny objemu dodávek ve tvaru, technice a vybavení.

Z údajů a vyobrazení uvedených v tomto návodu k použití nemohou být proto odvozovány žádné nároky.

## 3 Bezpečnostní pokyny a pracovní technika



Dotanková bezpečnostní opatření jsou při práci se zarovnávačem okrajů nezbytná, protože se pracuje s velmi vysokými otáčkami nože a s ostrohranným nářadím.



Ještě před prvním uvedením stroje do provozu si vždy bezpodmínečně pozorně přečtete oba dva návody k použití (pro MultiMotor a MultiNástroj) a bezpečně je uložit pro pozdější použití. Nedbání pokynů v návodech k použití může být životu nebezpečné.

Stroj předávat či zapůjčovat pouze těm osobám, které jsou s tímto modelem a jeho obsluhou obecně známy – vždy jim předat návody k použití MultiMotoru a MultiNástroje.

Zarovnávač okrajů používat pouze jen pro zarovnávání okrajů cest, záhonů a trávníku.

K jiným účelům nesmí být stroj používán – **hrozí nebezpečí úrazu!**

**Používat pouze takové pracovní nástroje či příslušenství, které jsou firmou STIHL pro tento stroj povoleny či technicky adekvátní díly. V případě dotazů k tomuto tématu konzultovat odborného prodejce.**

**Používat pouze vysokojakostní nástroje či příslušenství. V opačném případě může hrozit nebezpečí úrazu či poškození stroje.**

**STIHL doporučuje používat originální nástroje a příslušenství značky STIHL. Jsou svými vlastnostmi optimálně přizpůsobeny jak výrobku samotnému, tak i požadavkům uživatele.**

**Ochranný kryt stroje nemůže ochránit uživatele před všemi předměty (kameny, sklem, dráty atd.), které mohou být pracovním nástrojem odmrštěny. Tyto předměty se mohou libovolně někde odrazit a uživatele zasáhnout.**

**Na stroji neprovádět žádné změny – mohlo by to vést k ohrožení bezpečnosti. STIHL vylučuje jakoukoli zodpovědnost a ručení za osobní a věcné škody, způsobené použitím nedovolených pracovních nástrojů.**

**K čištění stroje nikdy nepoužívat vysokotlaké čističe. Prudký proud vody by mohl poškodit jednotlivé díly stroje.**

### 3.1 Oblečení a výstroj

Nosit předpisům odpovídající oblečení a výstroj.



Oblečení musí být účelné a nesmí překážet v pohybu. Těsně přiléhající oděv – pracovní overal, v žádném případě pracovní plášť.

Nikdy nenoste oděvy, které by se mohly zachytit ve dřevě, v chraстí nebo pohybujících se částech stroje. Ani žádné šály, kravaty či šperky a ozdoby. Dlouhé vlasy svažte a zajistěte tak, aby se nacházely nad rameny.



Nosit bezpečnostní boty s hrubou, neklouzavou podrážkou a ocelí vyztuženou špičkou.



**VAROVÁNÍ**



Ke snížení nebezpečí očních úrazů nosit těsně přiléhající ochranné brýle podle normy EN 166. Dbát na správné nasazení a přilehnutí ochranných brýlí.

Nosit "osobní" ochranu sluchu – např. ochranné kapsle do uší.



Nosit robustní pracovní rukavice z odolného materiálu (například kůže).

STIHL nabízí rozsáhlý program osobního ochranného vybavení.

### 3.2 Při přepravě stroje

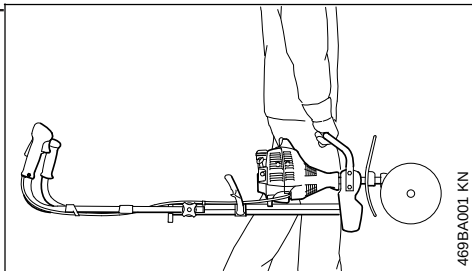

Vždy zásadně vypnout motor.

Stroj nosit za přepravní rukojeť, s pracovním nástrojem směřujícím dopředu.

Nikdy se nedotýkat horkých dílů stroje – **hrozí nebezpečí popálení!**

**Při přepravě ve vozidlech: stroj zajistit proti převržení, poškození jakož i vytečení paliva.**

### 3.3 Před nastartováním

Zkontrolovat provozně bezpečný stav stroje – dbát na patřičné kapitoly v návodech k použití pro MultiMotor a MultiNástroj:

- Nože: správná montáž, pevné usazení a bezvadný stav (čisté, lehce pohyblivé a nezdeformované).
- Zkontrolovat ochranné přípravky, nejsou-li poškozené resp. opotřebované. Nikdy stroj neprovazovat s poškozeným ochranným krytem – poškozené díly vyměnit.
- Na ovládacích a bezpečnostních zařízeních neprovádět žádné změny
- Rukojeti musejí být čisté a suché, beze stop oleje či nečistot – je to důležité pro bezpečné vedení stroje
- Dvouruční rám vyklopit a roubíkovým fixačním šroubem ho pevně utáhnout. Viz kapitola "Nastavení řídkové rukojeti" v návodu k použití pro MultiMotor.

Stroj smí být provozován pouze v provozně bezpečném stavu – **hrozí nebezpečí úrazu!**

**Zkontrolovat správnou polohu převodovky, případně ji správně nastavit. Nesprávným směrem otáčení MultiNástroje hrozí nebezpečí úrazu!**

Viz pokyny ke kapitole "Montáž MultiNástroje".



Je třeba zajistit, aby byly převodovka a kypřicí hvězdice správně namontovány a vyrovnány, a vyvarujte se kontaktu s kypřicími hvězdicemi - hrozí nebezpečí poranění!



Stroj produkuje jedovaté spaliny, jakmile se motor rozběhne. Tyto spaliny mohou být neviditelné, nemusejí být cítit a mohou obsahovat nespálené uhlovodíky a benzol. Nikdy se strojem nepracovat v uzavřených či špatně větráných prostorách – ani se stroji s katalyzátory.

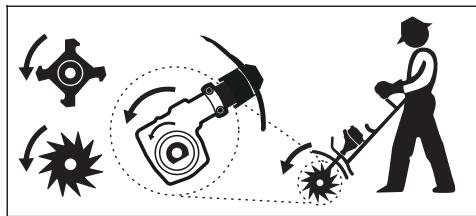

Šipky na kypřících hvězdicích udávají směr otáčení. Šipky na kypřících hvězdicích musí ukazovat stejným směrem jako šipky na převodovce.

U kovových nástrojů umístit převodovku tak, aby hřídel ležel pod tyčí.

Použít u:

- půdní frézy BF-MM
- kypřiče půdy BK-MM
- zarovnávače okrajů FC-MM
- vertikulátoru RL-MM
- odstraňovače mechu MF-MM

### 3.4 Jak stroj držet a vést

Dbát vždy na pevný a bezpečný postoj.

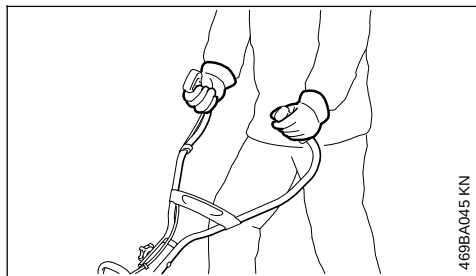

Stroj držet vždy pevně oběma rukama za rukojeti.

Prává ruka je na ovládací rukojeti, levá ruka na držadle trubkové rukojeti.

### 3.5 Při práci

V případě hrozícího nebezpečí resp. v nouzovém případě motor okamžitě vypnout – kombinovaný ovladač / zastavovací spínač / zastavovací tlačítko přesunout na 0 resp. STOP.



V okruhu 5 m se nesmí zdržovat žádná další osoba – při kontaktu s pracovním nástrojem a v důsledku odmršťovaných předmětů hrozí nebezpečí úrazu! Tento odstup zachovávejte i od věcí (vozidel, oken) – **hrozí hmotné škody!** Ani ve vzdálenosti větší než 5 m není možno vyloučit ohrožení.

Dbát na správné seřízení volnoběh, aby se pracovní nástroj po puštění plynové páčky již nepohyboval dále. Pravidelně kontrolovat resp. korigovat seřízení volnoběhu. Pokud se pracovní nástroj ve volnoběhu přesto pohybuje, nechat provést opravu u odborného prodejce – viz návod k použití pro MultiMotor.



Převodová skříň je během práce velice horká. Nedotýkat se převodové skříňe – **hrozí nebezpečí popálení!**

Nikdy nepracovat bez pro stroj a pracovní nástroj vhodného ochranného krytu – odmršťovanými předměty nebo kontaktem s pracovním nástrojem **hrozí nebezpečí úrazu!**

**Při práci stát zásadně vždy za ochranným krytem nebo stranou od stroje – nikdy nestát vpředu v pásmu pracovního nástroje.**

**Pozor při náledí, v mokru, na svazích nebo na nerovném terénu atd. – hrozí nebezpečí uklouznutí!**

**Všechny překážky nebo předměty z pracovního prostředí odstranit – hrozí nebezpečí úrazu!**

**Zkontrolovat terén – pevné předměty (kameny, kovové díly a pod.) by mohly pracovní nástroj poškodit.**



Nikdy se v žádném případě nesmí pracovat v prostoru, kde jsou nad zemí nebo přímo těsně pod zemí vedeny kabely či jiná vedení – **hrozí nebezpečí úrazu elektrickým proudem!** Pokud by se pracovní nástroj těchto objektů dotkl a zničil je, mohlo

by dojit k životu **nebezpečným** či **smrtelným úrazům**.

Stroj vést pouze rychlostí chůze.

Mimořádné opatrnosti je zapotřebí při přitahování stroje k pracovníkovi – **hrozí nebezpečí úrazu rotujícím pracovním nástrojem!**

**Dbát vždy na pevný a bezpečný postoj.**

Mimořádné opatrnosti je zapotřebí při otáčení stroje – zejména na svazích.

Na svazích je třeba pracovat napříč svahem. Sklouznutím nebo kontaktem s pracovním nástrojem – **hrozí nebezpečí úrazu!**

**Nikdy nepracovat na strmých svazích. Ztrátou kontroly nad strojem hrozí nebezpečí úrazu!**

V bezprostřední blízkosti plotů, ohrad, zdí, kamenů, kořenů, stromů nebo v hustě porostlém terénu pracovat vždy obzvláště opatrně. Pevné předměty mohou být odmrštěny nebo mohou poškodit pracovní nástroj – **hrozí nebezpečí úrazu!**

Při práci podél vysokých divokých porostů, křovin a živých plotů: neohrožovat zvířata!

Při práci s ochranou sluchu je třeba zvýšená pozornost a opatrnost – schopnost vnímání zvuků, ohlašujících nebezpečí (křik, zvukové signály a pod.), je omezena.

Práci včas přerušovat přestávkami, aby se zabránilo stavu únavy a vyčerpání – **hrozí nebezpečí úrazu!**

Pracovat klidně a s rozvahou – pouze za dobrých světelných podmínek a při dobré viditelnosti. Prozíravostí při práci vyloučit jakékoli ohrožení jiných osob.

Pokud byl stroj vystaven námaze neodpovídající jeho určení (např. působení hrubého násilí při úderu či pádu), je bezpodmínečně nutné před dalším provozem důkladně zkontrolovat stav provozní bezpečnosti – viz také "Před nastartováním". Zkontrolovat zejména funkčnost bezpečnostních zařízení. Stroje, jejichž funkční bezpečnost již není zaručena, nesmějí být v žádném případě dále používány. V nejasných případech vyhledat odborného prodejce.

Nikdy se nedotýkat pracovního nástroje za běžícího motoru. Pokud by došlo k zablokování pracovního nástroje nějakým předmětem, okamžitě zastavit motor – teprve potom předmět odstranit – **hrozí nebezpečí úrazu!**

Blokováním pracovního nástroje a paralelním přidáváním plynu se zvyšuje zátěž stroje a redukuje

se pracovní otáčky motoru. Toto vede kvůli permanentnímu prokluzování spojky k přehřívání a k poškození důležitých funkčních částí (např. plastových částí tělesa) – v důsledku toho **hrozí nebezpečí úrazu např. ve volnoběhu běžícím pracovním nástrojem!**

**V pravidelných, krátkých časových intervalech provádět kontrolu pracovního nástroje a při znatelných změnách provést kontrolu okamžitě:**

- Motor vypnout, stroj pevně a bezpečně držet.
- Zkontrolovat jeho stav a pevně upnutí, dbát na praskliny
- Poškozený pracovní nástroj okamžitě vyměnit, i při nepatrných tenkých prasklinkách.

Pásmo pracovního nástroje a ochranného krytu i během práce pravidelně čistit.

- Vypnout motor.
- Navléknout si pracovní rukavice.
- Trávu, plevel, přilnutou půdu (hrudky!) a pod. odstranit.

K výměně pracovního nástroje vypnout motor – **hrozí nebezpečí úrazu!**

**Poškozené nebo naprasklé pracovní nástroje již dále nepoužívat a nikdy je neopravovat – např. svařováním nebo narovnávaním – následkem by byla změna tvaru (nevyváženost).**

Pokud rotující kovový řezný/žací nástroj narazí na kámen nebo jiný tvrdý předmět, může dojít ke vzniku jisker, tím pak za jistých okolností může dojít k zapálení snadno hořlavých látek. Také suché rostliny a houští jsou snadno vznětlivé, zejména při horkých, suchých povětrnostních podmínkách. Hrozí-li nebezpečí požáru, kovové řezné/žací nástroje nikdy nepoužívat v blízkosti snadno vznětlivých látek, suchých rostlin nebo houští. Bezpodmínečně se informovat u lesní správy, hrozí-li nebezpečí požáru.

### 3.6 Po skončení práce

Po skončení práce resp. před opuštěním stroje: vypnout motor.

Pracovní nástroj pravidelně po skončení práce očistit od nečistoty, půdy a zbytků rostlin – používat rukavice – **hrozí nebezpečí úrazu!**

**Pro čištění nikdy nepoužívat žádné tuky rozpouštějící prostředky.**

**Povrch pracovních nástrojů z kovu po důkladném vyčištění potřítk antikorozním prostředkem.**

### 3.7 Pokyny pro údržbu a opravy

Pravidelně provádět úkony pro údržbu stroje. Provádět pouze takové údržbářské a opravářské úkony, které jsou uvedeny v návodech k použití MultiNástroje a MultiMotoru. Veškeré ostatní práce nechat provést u odborného prodejce.

STIHL doporučuje nechat provádět údržbářské a opravářské úkony pouze u autorizovaného, odborného prodejce výrobků STIHL. Autorizovaným odborným prodejcem výrobků STIHL jsou pravidelně nabízena odborná školení a k jejich dispozici jsou dodávány Technické informace.

Používat pouze vysokojakostní náhradní díly. Jinak hrozí eventuální nebezpečí úrazů nebo poškození stroje. V případě dotazů k tomuto tématu se informujte u odborného prodejce.

Firma STIHL doporučuje používat originální náhradní díly značky STIHL. Jsou svými vlastnostmi optimálně přizpůsobeny jak výrobku samotnému, tak i požadavkům uživatele.

K provedení oprav, údržbářských úkonů a čištění vždy zásadně **vypnout motor – hrozí nebezpečí úrazu!**

## 4 Použití



MultiNástroj "Zarovnávač okrajů FC-MM" slouží k ostrohannému zarovnávání okrajů zazeleneňých ploch. S tímto strojem mohou být přeřezány

téměř všechny traviny-, všechny druhy plevelů nebo zelené rostliny.

### 4.1 Příprava

Příliš suchou pracovní plochu mírně postříkat vodou: tím půda mírně změkne, vzniká menší množství prachu! – Navlhčené zelené rostliny se dají snadněji přeřznout.



**VAROVÁNÍ**

Z pracovního pásma odstranit veškeré překážky a předměty.

► Určit směr chůze pro práci.

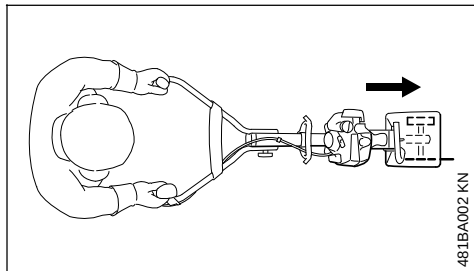

S MultiMotorem osazeným zarovnávačem okrajů FC-MM se pracuje směrem dopředu.

Nůž smí být provozován jenom v jedné poloze. Šipky na noži udávají potřebný směr otáčení, viz "Montáž MultiNástroje".

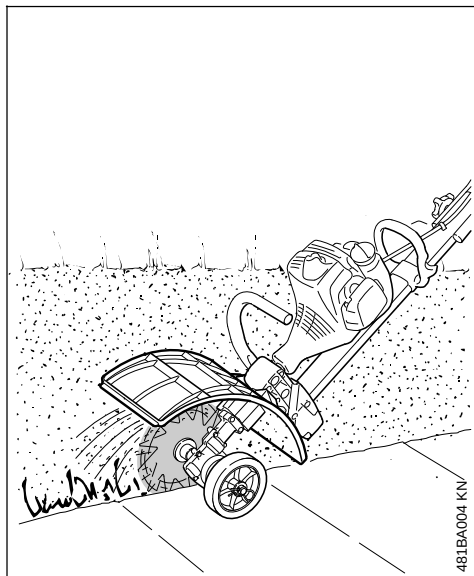

**VAROVÁNÍ**

Nepracovat nikdy bez ochranného krytu!

Ten odvádí odstraněný a odříznutý materiál jak od stroje, tak od jeho obsluhy.

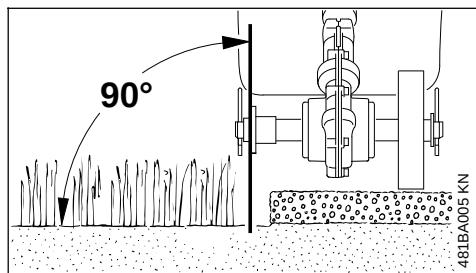
**4.2 Zarovnávání okrajů**

- ▶ Řídicíkovou rukojeť uvést do pracovní polohy.
- ▶ Nastartovat motor.
- ▶ Do řezu jít alespoň s polovičním plynem a řezat vždy na plný plyn.
- ▶ Stroj vést v kolmé poloze.
- ▶ Zvolit takovou posuvnou sílu vpřed, aby se otáčky příliš nesnížily – nikdy netlačit příliš velkou silou.
- ▶ Nikdy nevolit větší rychlost posuvné síly než jaká je obvyklá rychlost chůze.
- ▶ Nůž nikdy nevlačovat do země.
- ▶ Stroj posunovat jenom dopředu, nikdy ho nepřitahovat k sobě.
- ▶ Zarovnávat rovnoměrně – tím se zabrání provádění vícero pracovních operací.

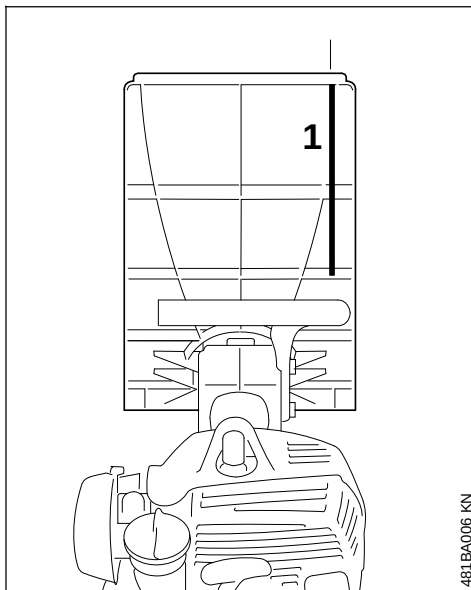

- ▶ Nůž vyrovnat podle směrovací lišty (1) pro zarovnávání okraj.

**4.3 Čištění nože**

Při práci se mohou části rostlin jako např. tráva nebo kořínky obtočit velice pevně okolo upínky nářadí. K čištění nože:

- Vypnout motor.
- Navléct si rukavice.
- Pružinové svorky vytáhnout z hřídele.
- Nůž stáhnout z hřídele.
- Odstranit zbytky kořenů, rostlin a zeminy.

Pro montáž viz "Montáž MultiNástroje".

**5 Přípustné MultiMotory**

Používat pouze MultiMotory, které firma STIHL dodala nebo které pro montáž výslovně povolila.

Provoz tohoto MultiNástroje je přípustný jenom s MultiMotorem STIHL MM 56.

## 6 Montáž MultiNástroje

### 6.1 Demontáž osazených MultiNástrojů



**VAROVÁNÍ**

Navléct si pracovní rukavice – hrozí nebezpečí poranění ostrými, špičatými MultiNástroji a/nebo horkým povrchem převodovky.

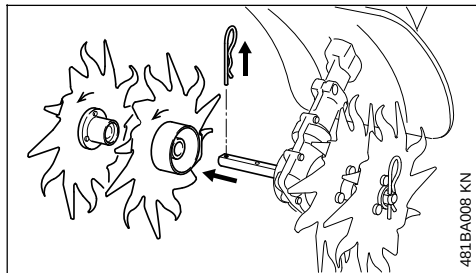

- ▶ Stáhnout pružinovou svorku a eventuálně nasazené MultiNástroje stáhnout z hřídele – viz také "Montáž MultiNástroje" v návodu k použití stávajícího MultiNástroje.
- ▶ V případě potřeby vyčistit převodovku.

### 6.2 Kontrola polohy převodovky



**VAROVÁNÍ**

Zkontrolovat správnou polohu převodovky, příp. ji nastavit – hrozí nebezpečí úrazu nesprávným směrem otáčení MultiNástroje!

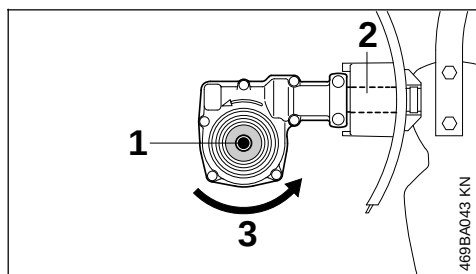

Hřídel (1) je pod tyčí (2).

Směr otáčení (3) kombinovaného nástroje.

### 6.3 Nastavení polohy převodovky v případě potřeby

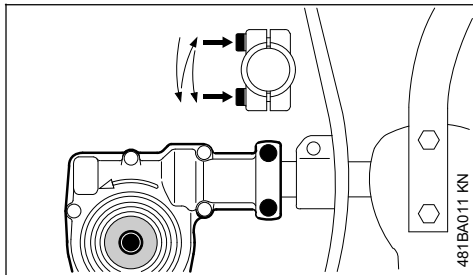

- ▶ Povolit svěrací šrouby na převodovce.
- ▶ Převodovku pootočit o 180°.
- ▶ Převodovku vyrovnat do správné polohy.
- ▶ Oba svěrací šrouby na převodovce utáhnout dle níže uvedeného schématu:
  - první šroub jenom mírně utáhnout
  - druhý šroub jenom mírně utáhnout
  - první šroub pevně utáhnout
  - druhý šroub pevně utáhnout

#### UPOZORNĚNÍ

Převodovka se již nesmí nechat na tyči otáčet.

### 6.4 Montáž MultiNástroje

Směr otáčení je na převodovce a na noži označen šipkou a musí být stejný.

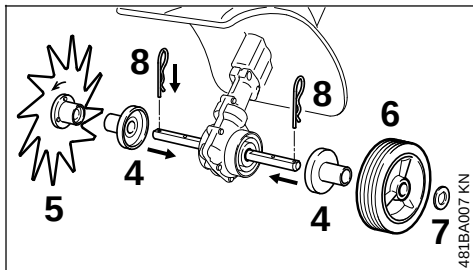

- ▶ Obě objímky (4) vlevo a vpravo nasunout na hřídel.
- ▶ Nožem (5) (ve směru běhu doprava) otáčet na hřídeli tak, až se nechá nasunout – přitom dbát na šipky směru otáčení.
- ▶ Kolečko (6) (ve směru běhu doleva) a podložku (7) nasunout na hřídel.
- ▶ Obě pružinové svorky (8) vsunout do otvorů hřídele a zaaretovat je tam – pružinové svorky pak na plochu přiložit k noži resp. ke kolečku.



## 7 Startování / vypínání stroje

### 7.1 Startování motoru

Při startování dbát zásadně na provozní pokyny pro MultiMotor!

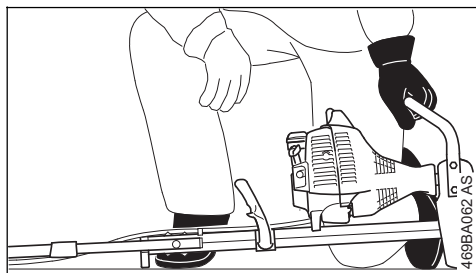
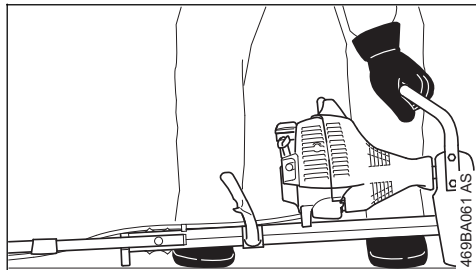

- ▶ Řídkovou rukojeť vykloupat do pracovní polohy.
- ▶ Kola, pokud se na stroji nachází, zaklopte – viz "Kola" v návodu k použití pro MultiMotoru.
- ▶ Vodítko stroje, pokud se na stroji nachází, zaklapnout.
- ▶ Stroj položte bezpečně na zem: pracovní nástroj se nesmí dotýkat ani země, ani jiných předmětů – stroj leží na přírubě na motoru a na podpěrci na rámu.
- ▶ Zaujmout pevný a bezpečný postoj – tak, ja je to uvedeno na obrázku.

#### VAROVÁNÍ

Vždy stůjíte stranou od stroje, nikdy nestůjíte vpředu v prostoru pracovního nástroje – **hrozí nebezpečí úrazu rotujícím pracovním nástrojem!**

- ▶ Stroj levou rukou **pevně přitlačte k zemi** – **ruka je na kruhové trubkové rukojeti** – **přitom se nedotýkejte ani plynové páčky, ani aretační páčky**

#### UPOZORNĚNÍ

Nikdy nestoupat nohou na trubkovou rukojeť nebo na rám, ani si na ně neklekat.

#### VAROVÁNÍ

Při startování motoru může po jeho naskočení dojít k okamžitému pohánění pracovního nástroje – proto ihned po naskočení motoru krátce stisknout plynovou páčku – motor přejde do volnoběhu.

Další postup při startování je popsán v návodu k použití pro MultiMotor.

### 7.2 Vypnutí motoru

- ▶ Viz návod k použití pro MultiMotor.

## 8 Skladování stroje

Při provozních přestávkách delších než cca. 30 dnů

- ▶ Vertikálně nože sejmout, vyčistit a zkontrolovat.
- ▶ Stroj uskladnit na suchém a bezpečném místě. Chránit před použitím nepovolanými osobami (např. dětmi).

## 9 Pokyny pro údržbu a ošetrování

Následující údaje se vztahují na běžné provozní podmínky. Při ztížených podmínkách (velký výskyt prachu atd.) a v případě delší denní pracovní doby se musejí zde uvedené intervaly odpovídajícím zkrátit.

#### Přístupné šrouby a matice

- ▶ v případě potřeby je dotáhnout

#### Kolečko

- ▶ provést optickou kontrolu před započatím práce
- ▶ v případě potřeby vyměnit

#### Nůž

- ▶ Provést optickou kontrolu, zkontrolovat pevné usazení před započatím práce a po každém doplnění nádržky.
- ▶ v případě potřeby zkontrolovat stav vyváženosti, v případě nevyváženosti je vyměnit
- ▶ v případě poškození vyměnit

#### Bezpečnostní nálepka

- ▶ nečitelné bezpečnostní nálepky vyměnit

## 10 Jak minimalizovat opotřebení a jak zabránit poškození

Dodržením pokynů uvedených v tomto návodu k použití a pokynů v návodu k použití pro MultiMotor se zabrání přílišnému opotřebení a poškození stroje.

Použití, údržbu a skladování stroje je bezpodmínečně nutné provádět pečlivě tak, jak je to popsáno v těchto návodech k použití.

Za veškeré škody, které budou způsobeny nedodržením bezpečnostních předpisů a pokynů pro obsluhu a údržbu, nese odpovědnost sám uživatel. Toto platí speciálně pro níže uvedené případy:

- firmou STIHL nepovolené změny provedené na výrobku
- použití nástrojů nebo příslušenství, které nejsou pro stroj povoleny, nejsou vhodné nebo jsou provedeny v méněhodnotné kvalitě
- účelu stroje neodpovídajícímu použití
- použití stroje při sportovních a soutěžních akcích
- škody, vzniklé následkem dalšího použití stroje s poškozenými konstrukčními díly

### 10.1 Údržbářské úkony

Veškeré, v kapitole "Pokyny pro údržbu a ošetřování" uvedené úkony musejí být prováděny pravidelně. Pokud tyto úkony nemůže provést sám uživatel, musí jimi být pověřen odborný prodejce.

STIHL doporučuje nechat provádět údržbářské a opravářské úkony pouze u autorizovaného, odborného prodejce výrobků STIHL. Autorizovaným odborným prodejcům výrobků STIHL jsou pravidelně nabízena odborná školení a k jejich dispozici jsou dodávány Technické informace.

V případě neprovedení nebo při neodborném provedení těchto úkonů může dojít ke škodám na stroji, za které nese zodpovědnost pouze sám uživatel. Toto platí zejména pro níže uvedené případy:

- škody způsobené korozí a jiné škody vzniklé následkem nesprávného skladování
- škody na stroji způsobené použitím náhradních dílů podřadné kvality

### 10.2 Součásti podléhající opotřebení

Některé díly stroje podléhají i při předpisům a určením odpovídajícímu používání přirozenému opotřebení a v závislosti na druhu a délce použití

je třeba tyto díly včas vyměnit. Jedná se mimo jiné o:

- vertikulační nože
- připevňovací díly pro vertikulační nože
- ochranný kryt

## 11 Důležité konstrukční prvky

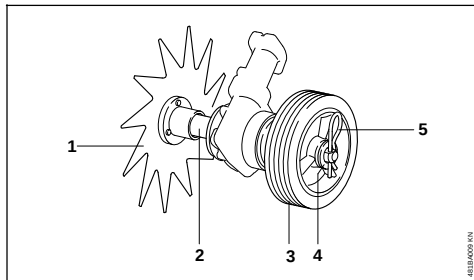

- 1 nůž
- 2 objímka
- 3 kolečko
- 4 podložka
- 5 pružinová svorka

## 12 Technická data

### 12.1 Pracovní nástroj

Nůž  
Průměr: 230 mm

### 12.2 Hmotnost

Zarovnávač okrajů s kolečkem: 0,8 kg

### 12.3 REACH

REACH je názvem vyhlášky EG o registraci, klasifikaci a povolení chemikálií.

Informace ke splnění vyhlášky REACH (EG) č. 1907/2006 viz

[www.stihl.com/reach](http://www.stihl.com/reach)

## 13 Pokyny pro opravu

Uživatelé tohoto stroje smějí provádět pouze takové údržbářské a ošetřovací úkony, které jsou popsány v tomto návodu k použití. Obsáhlejší opravy smějí provádět pouze odborní prodejci.

STIHL doporučuje nechat provádět údržbářské a opravářské úkony pouze u autorizovaného, odborného prodejce výrobků STIHL. Autorizovaným odborným prodejcům výrobků STIHL jsou

pravidelně nabízena odborná školení a k jejich dispozici jsou dodávány Technické informace.

Při opravách do stroje montovat pouze firmou STIHL pro daný typ stroje povolené náhradní díly nebo technicky adekvátní díly. Používat pouze vysokokvalitní náhradní díly. Jinak hrozí eventuelní nebezpečí úrazů nebo poškození stroje.

Firma STIHL doporučuje používat originální náhradní díly značky STIHL.

Originální náhradní díly značky STIHL se poznají podle číselného označení náhradních dílů STIHL, podle loga { } a případně podle znaku K pro náhradní díly STIHL (na drobných součástkách může být také uveden pouze tento znak).

## 14 Likvidace stroje

Informace týkající se likvidace jsou k dostání u místních úřadů a odborného prodejce výrobků STIHL.

Nesprávná likvidace může být zdraví škodlivá a zatěžovat životní prostředí.

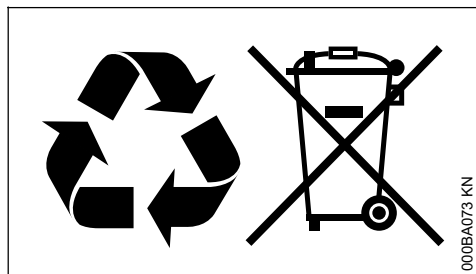

- ▶ Výrobky STIHL včetně obalů odevzdejte na vhodném sběrném místě k opětovnému zhodnocení v souladu s místními předpisy.
- ▶ Nelikvidujte s domácím odpadem.

## 15 Adresy

### 15.1 Hlavní sídlo firmy STIHL

ANDREAS STIHL AG & Co. KG  
Postfach 1771  
71307 Waiblingen

### 15.2 Distribuční společnosti STIHL

Německo

STIHL Vertriebszentrale AG & Co. KG  
Robert-Bosch-Straße 13  
64807 Dieburg  
Telefon: +49 6071 3055358

### RAKOUSKO

STIHL Ges.m.b.H.  
Fachmarktstraße 7  
2334 Vösendorf  
Telefon: +43 1 86596370

### ŠVÝCARSKO

STIHL Vertriebs AG  
Isenrietstraße 4  
8617 Mönchaltorf  
Telefon: +41 44 9493030

### ČESKÁ REPUBLIKA

Andreas STIHL, spol. s r.o.  
Chrlická 753  
664 42 Modřice

### 15.3 Dovožci firmy STIHL

#### BOSNA-HERCEGOVINA

UNIKOMERC d. o. o.  
Bišće polje bb  
88000 Mostar  
Telefon: +387 36 352560  
Fax: +387 36 350536

#### CHORVATSKO

UNIKOMERC - UVOZ d.o.o.  
Sjedište:  
Amruševa 10, 10000 Zagreb

Prodaja:  
Ulica Kneza Ljudevita Posavskog 56, 10410 Velika Gorica

Telefon: +385 1 6370010  
Fax: +385 1 6221569

#### TURECKO

SADAL TARIM MAKİNELERİ DIŞ TİCARET A.Ş.  
Hürriyet Mahallesi Manas Caddesi No.1  
35473 Menderes, İzmir  
Telefon: +90 232 210 32 32  
Fax: +90 232 210 32 33

[www.stihl.com](http://www.stihl.com)

**\*0458481102**

0458-481-1021-A

**\*04584811021A\***

0458-481-1021-A